

銅線

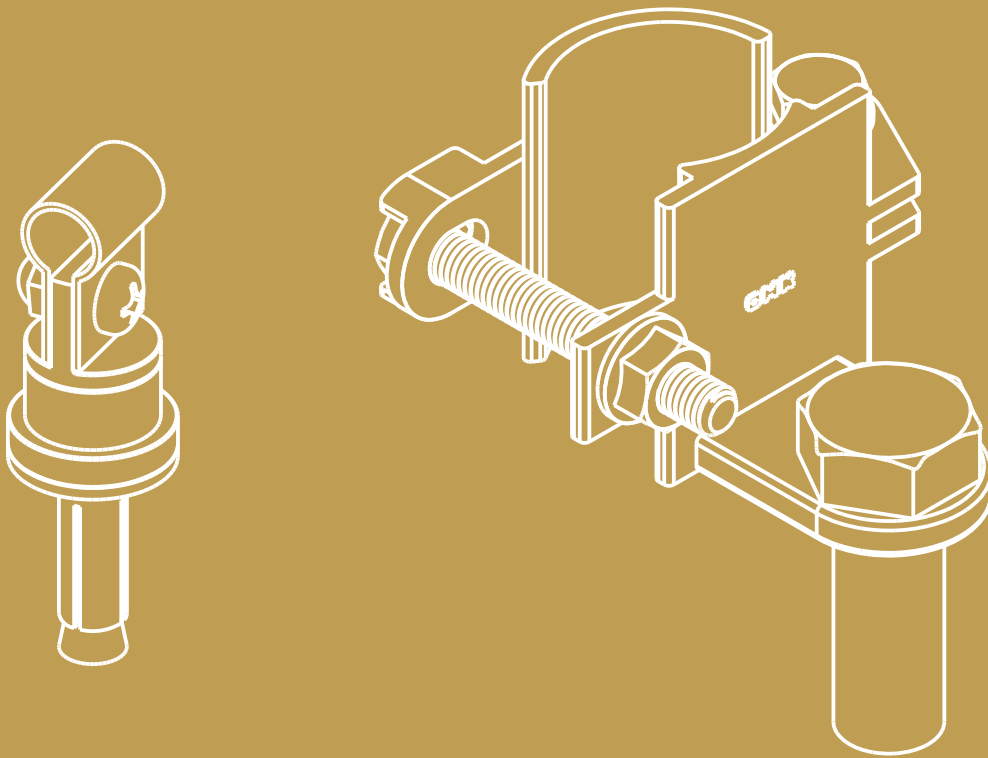

01

突針

カップリング

支持管

支持管
取付金物

支持管
取付台

支線

02

銅線

銅帯

03

アルミ線

アルミ帯

04

保護管

端子ボックス

05

接地極

標示板

雑材料

06

附属資料

07

施工参考例

銅線（鬼撚線）

01

突針

カップリング

支持管

支持管
取付金物

支持管
取付台

支線

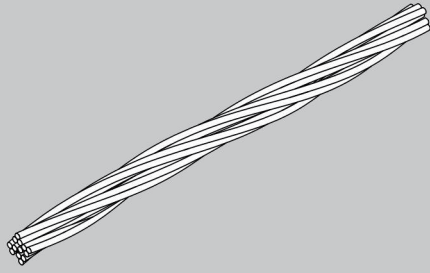

品番	構成 mm×本	公称断面積 mm ²	外径 mm
7003	2.0×13	40	10.4
7004	2.0×19	60	12.4
7005	2.6×19	100	16.5

銅線取付金物

コンクリート用

黄銅製

02

銅線

銅帯

アルミ線

アルミ帯

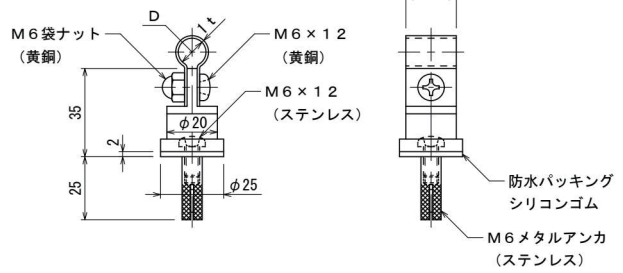
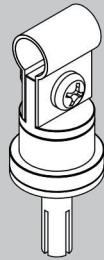

品番	使用導線	D	ドリル径
7011	40mm ² 迄	11φ	8.5φ
7012	60 //	13φ	//

銅線取付金物

コンクリート用

黄銅製

04

保護管

端子ボックス

05

接地極

標示板

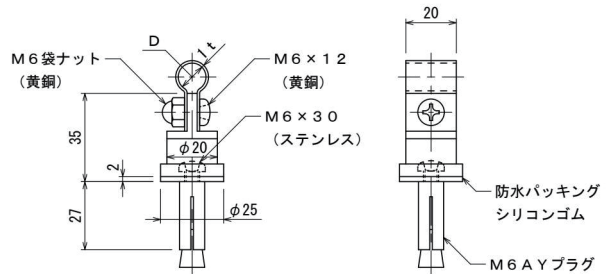
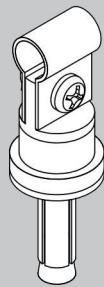

品番	使用導線	D	ドリル径
7011-01	40mm ² 迄	11φ	11φ
7012-01	60 //	13φ	//

銅線取付金物

A L C 板用

黄銅製

雑材料

06

附属資料

07

施工参考例

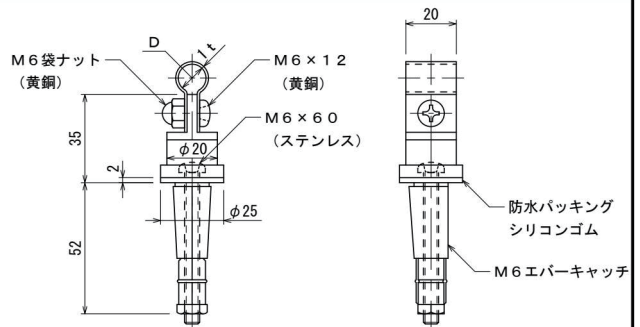
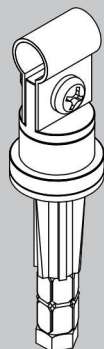

品番	使用導線	D	ドリル径
7014	40mm ² 迄	11φ	12.5φ
7015	60 //	13φ	//