

品番	支持管 側壁型	用途	管体導線型式 ALC板用
材質	鋼管 (STK400) 溶融亜鉛メッキ	尺度 /	単位: mm

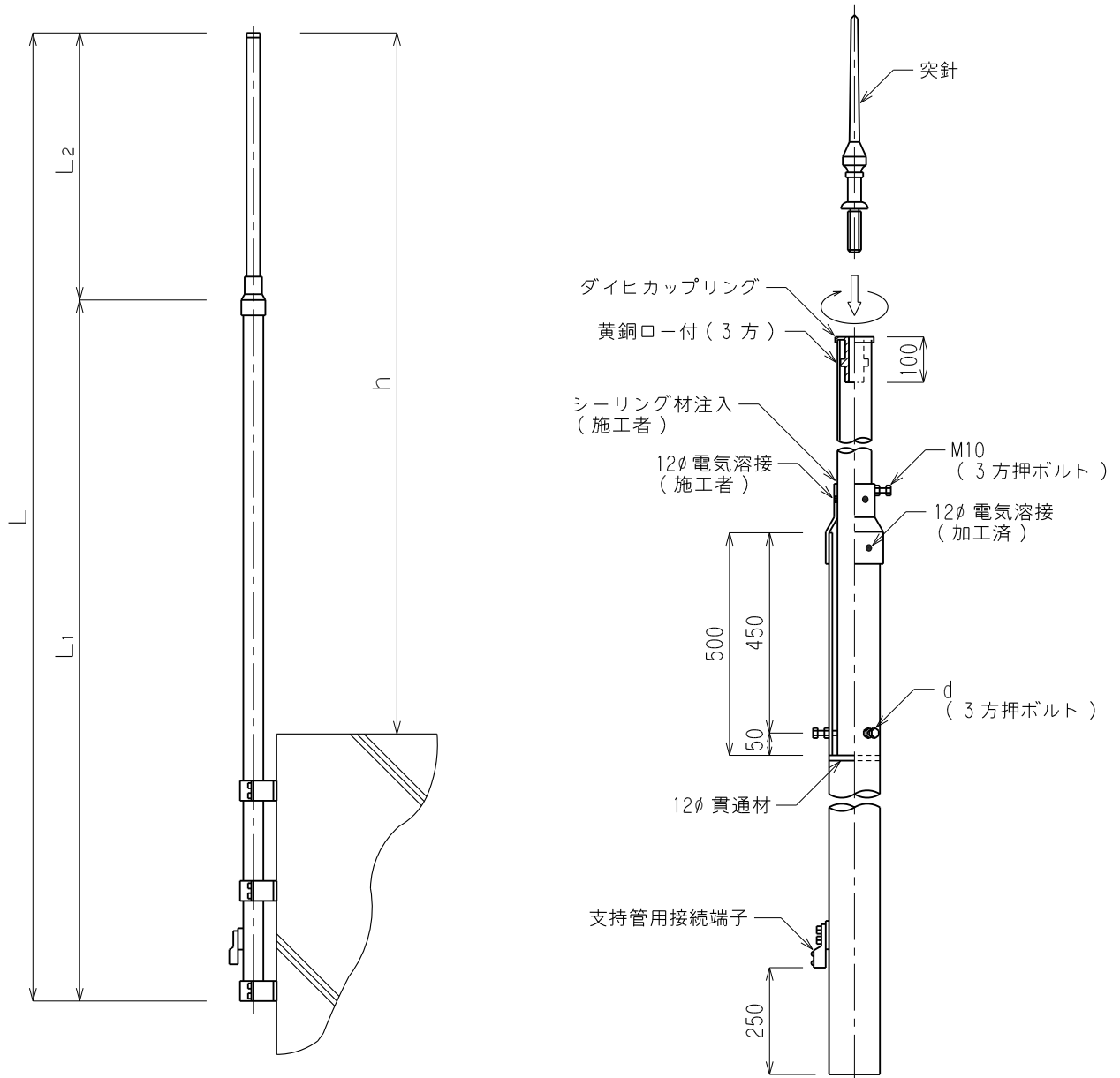

品番	全長 L (m)	有効長 h (m)	支持管寸法		
			L ₁	L ₂	d
5552	6	4	60.5φ×3.2t×5.5m	48.6φ×3.2t×0.5m	M10
5553	7	5	60.5φ×3.8t×5.5m	48.6φ×3.2t×1.5m	//
5554	//	//	76.3φ×3.2t×5.5m	//	//
5555	8	6	//	48.6φ×3.2t×2.5m	//
5556	//	//	89.1φ×4.2t×5.5m	60.5φ×3.2t×2.5m	//
5557	9	7	//	60.5φ×3.2t×3.5m	//
5558	10.5	8	//	60.5φ×3.2t×5m	//
5559	//	//	101.6φ×4.2t×5.5m	//	//
5560	//	//	114.3φ×4.5t×5.5m	76.3φ×3.2t×5m	M12

注) ダイヒカップリング及び支持管用接続端子は、取付済。

